

MANUEL D'INSTALLATION

OSMOSEUR HYDROPURE EXCEL II



Attention, le système ne supporte pas l'eau chaude ou le gel !

Il est prévu pour être alimenté avec une eau bactériologiquement potable.

Un système d'une technologie très avancée, à installer sous l'évier avec un réservoir et une robinetterie sur évier.

Attention, le système ne supporte pas l'eau chaude ou le gel !

Il est prévu pour être alimenté avec une eau bactériologiquement potable.

Un système d'une technologie très avancée, à installer sous l'évier avec un réservoir et une robinetterie sur évier. Sa membrane TFC (polyamide) peut produire 70-120 litres par 24 heures (suivant la pression et la température) et rejeter plus de 95 % de matières solides dissoutes quand elle est neuve. À travers la membrane, vous récupérez 10-25 % d'eau purifiée (suivant la pression et la température).

Paramètres de fonctionnement :

pH	3 - 11
Pression	2,8-6,9 bar
Température	4-39 °C
Matières solides dissoutes	maxi. 2000 g

ÉTAPES D'INSTALLATION

VÉRIFIEZ LE CONTENU DU CARTON

- Réservoir d'eau
- Filtre
- Kit d'installation :
 - Tuyaux : un bleu 1/4, rouge 1/4, un bleu 3/8, un blanc 3/8
 - Assemblage-rejet
 - Connecteur chromé mâle/femelle 3/8» x 3/8» avec vanne 1/4»
 - Vanne du Réservoir
 - Robinetterie sur évier
 - env. 30 cm Ruban TEFLON

ASSEMBLAGE-REJET

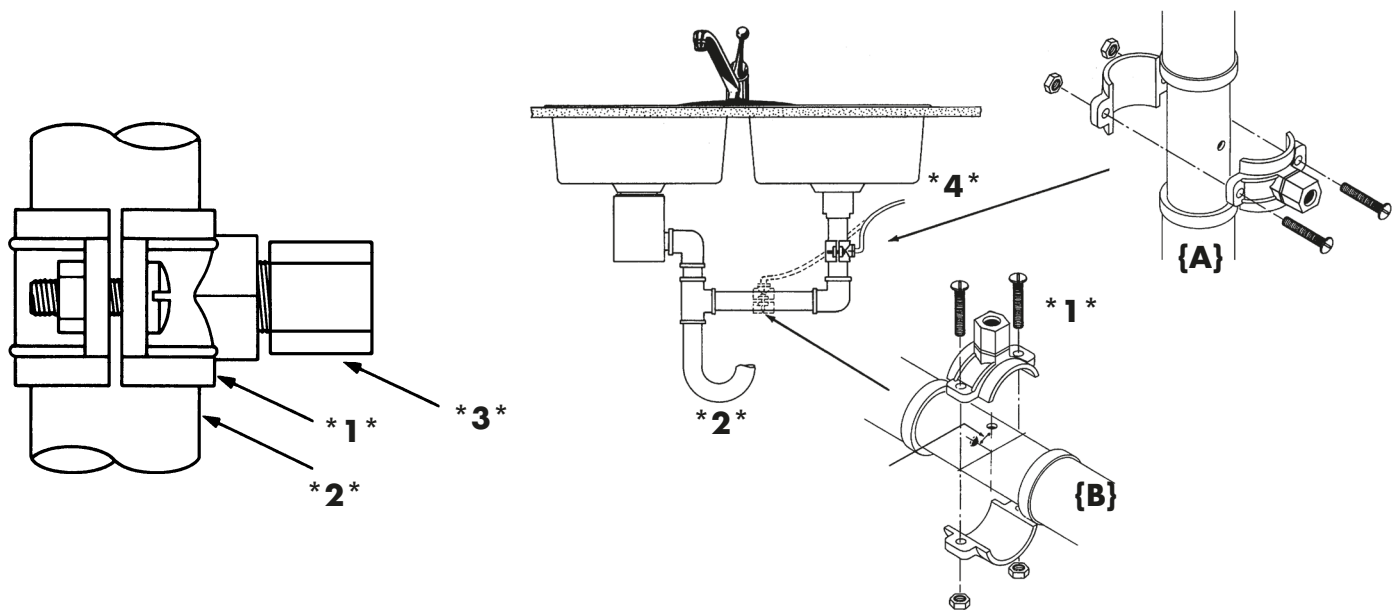

- Fixez, si possible au-dessus du siphon **{A}** et de préférence au niveau vertical, l'assemblage-rejet ***1*** à la descente d'eau ***2***.
- Servez-vous du trou dans l'assemblage-rejet comme guide pour percer un trou de 4 à 6 mm dans la descente d'eau.
- Fixez avec l'écrou noir ***3*** le tuyau noir ***4*** (à l'opposé de l'insert marron).
- Si vous êtes obligés de fixer l'assemblage-rejet ***1*** en position **{B}**, percez un trou à la verticale ou avec au maximum un angle de 45 ° avec la verticale.

BRANCHEMENT À L'EAU DU RÉSEAU

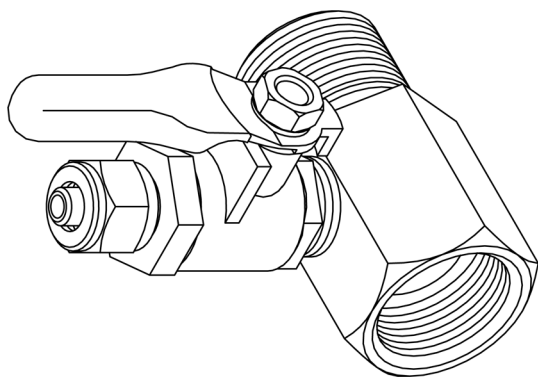

- Fermez l'arrivée d'eau et videz les conduits en ouvrant un robinet.
 - Dévissez le flexible, qui va au mitigeur, côté eau froide du tuyau d'arrivée d'eau (cuivre).
 - Vissez le connecteur chromé mâle/femelle 3/8" x 3/8" (12/17) à la place.
- Orientez le connecteur chromé de façon à pouvoir visser la vanne dans le trou fileté.
- Vissez l'écrou libre du flexible sur le connecteur chromé. - Vissez la vanne 1/4 de tour fermement dans le trou du connecteur chromé.
 - Fixez le tuyau blanc de la robinetterie en le glissant à fond jusqu'au filetage de la vanne et serrez le avec le petit écrou chromé.

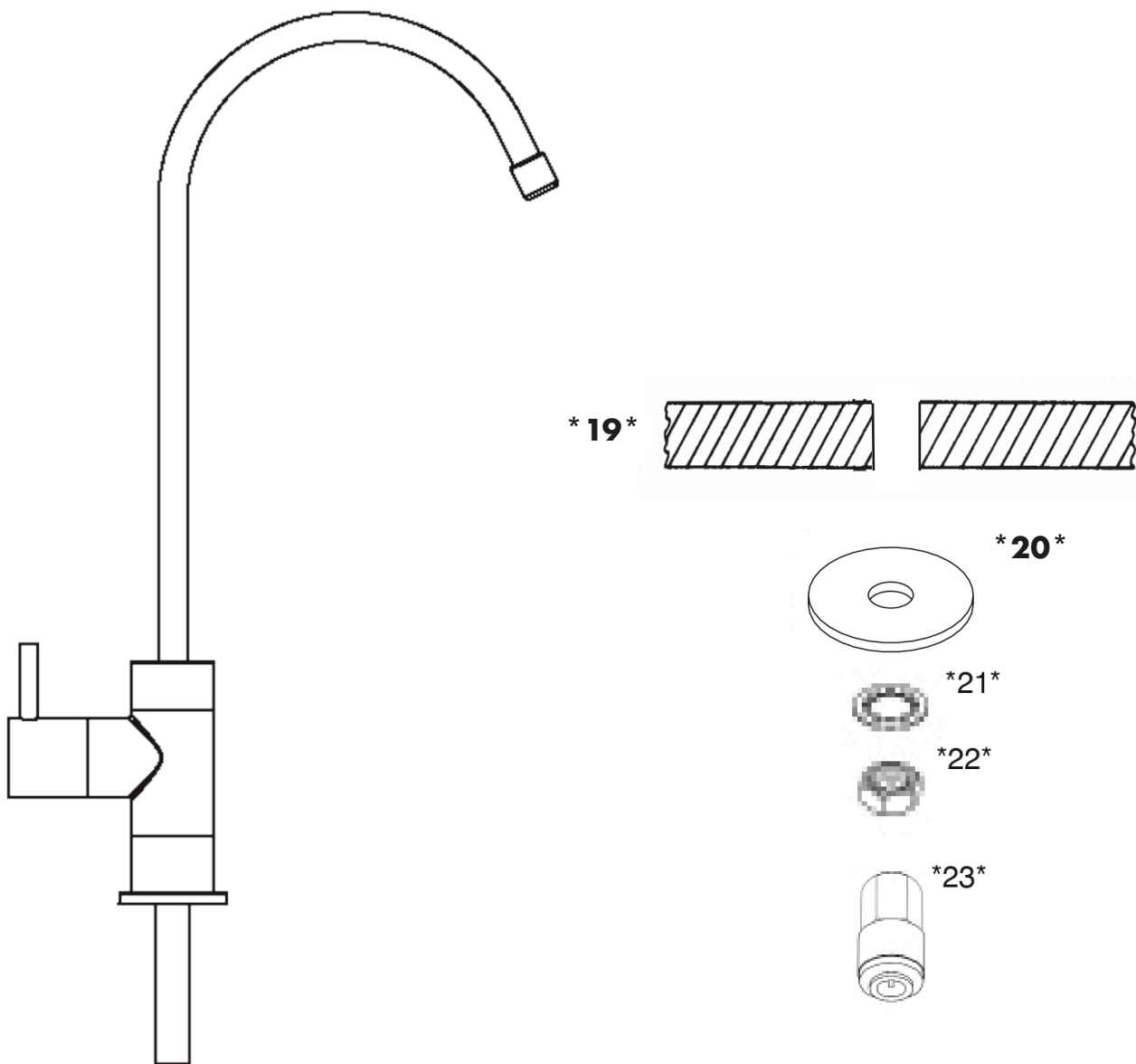

Percez un trou de 12 mm à côté de l'évier à l'endroit où vous désirez installer votre robinetterie d'eau filtrée de telle sorte que le col de signe puisse se placer au-dessus de la vasque. Installez la robinetterie et placez sur la tige fileté en-dessous du plan de travail *19*, la rondelle de blocage en plastique noir *20* puis la rondelle dentée *21*.

Vissez et serrez l'écrou en laiton *22* sur la tige fileté jusqu'à ce que votre robinetterie soit solidement fixée.

Vissez le raccord instantané *23* à fond à la main sur la tige fileté et serrez un 1/4 de tour avec une clef.

Raccordez le gros tuyau bleu sur raccord *23* selon les instructions de la page suivante.

MONTAGE ET DÉMONTAGE DES TUYAUX À L'AIDE DES RACCORDS RAPIDES

Tous les connecteurs plastiques du filtres sont des connecteurs « rapides ».

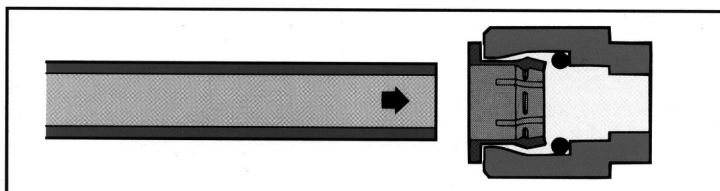

Bien couper le tube de l'équerre.

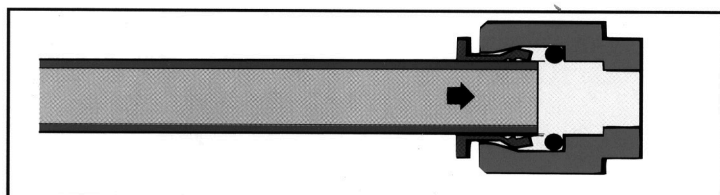

Bien pousser le tube en butée pour assurer l'étanchéité.

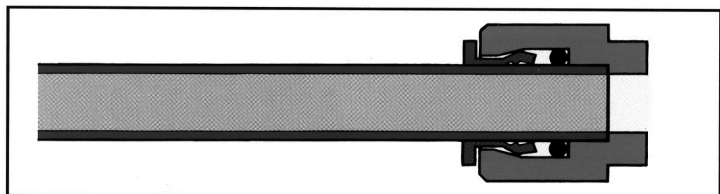

Le tube est en position.

Poussez

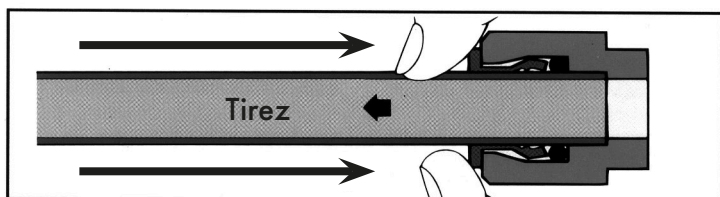

Déconnexion facile : maintenir une poussée sur la collerette et tirer en même temps sur le tube.

Poussez

SCHÉMA GÉNÉRAL

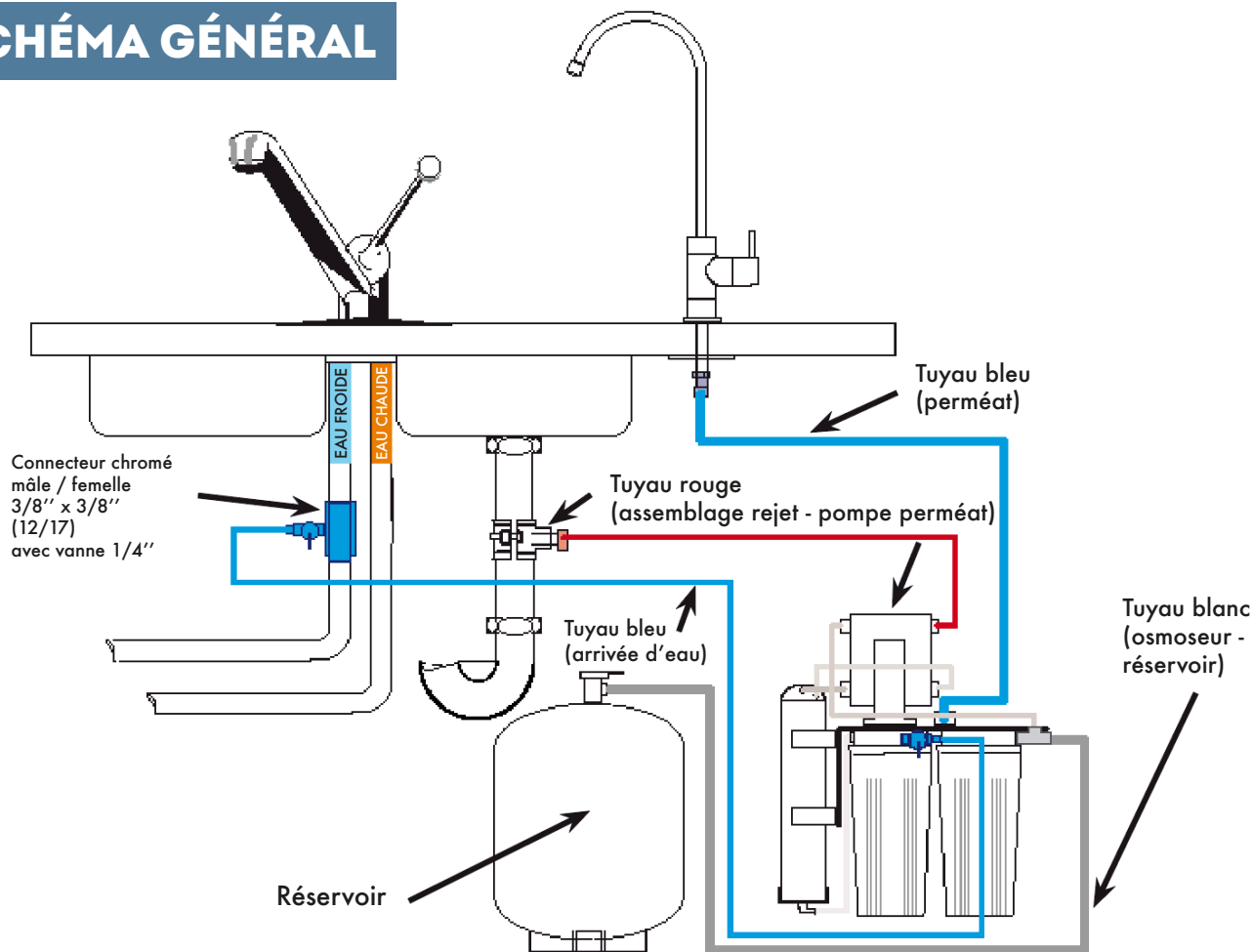

INSTALLATION DU FILTRE ET DU RÉSERVOIR

Fixez le filtre sous l'évier à l'aide des trous sur la plaque de fixation.

Mettez 4-5 tours de ruban Teflon sur le connecteur inox (filetage mâle) en haut du réservoir. Vissez la vanne 1/4 de tour bleu-blanche sur le réservoir. Surtout ne forcez pas mais réajustez doucement si vous constatez une petite fuite par la suite.

Posez le réservoir près du filtre.

Pour la connexion du filtre, il suffit de suivre les couleurs indiquées (voir schéma page suivante):

Réservoir - filtre :

Pompe Perméat - attache égout :

Système (eau purifiée) - robinetterie :

Connecteur chromé mâle/femelle 3/8" x 3/8" avec vanne 1/4" - filtre :

- * tuyau blanc
- * tuyau rouge
- * gros tuyau bleu
- * fin tuyau bleu

De préférence ne coupez pas les tuyaux. Si les tuyaux sont vraiment beaucoup trop longs et gênants, vous pouvez les couper avec un couteau très tranchant en évitant de les écraser. Vous devez trancher à angle droit et net. Si votre HYDROPURE est complètement connecté, ouvrez la vanne du connecteur chromé (faites la même chose avec la vanne de service à l'entrée du système).

Ouvrez la vanne du réservoir, manette en direction du tuyau. Le système est branché et en marche. On entend alors le bruit régulier de la pompe.

Laissez passer une nuit (la pompe s'est arrêtée).

Vidangez le réservoir complètement, en ouvrant le robinet sur évier jusqu'à ce que l'eau coule par petits jets au rythme de la pompe.

Comptez les litres d'eau contenus dans le réservoir.

FONCTIONNEMENT DU FILTRE



RACCORDEMENTS DU CORPS DE L'OSMOSEUR

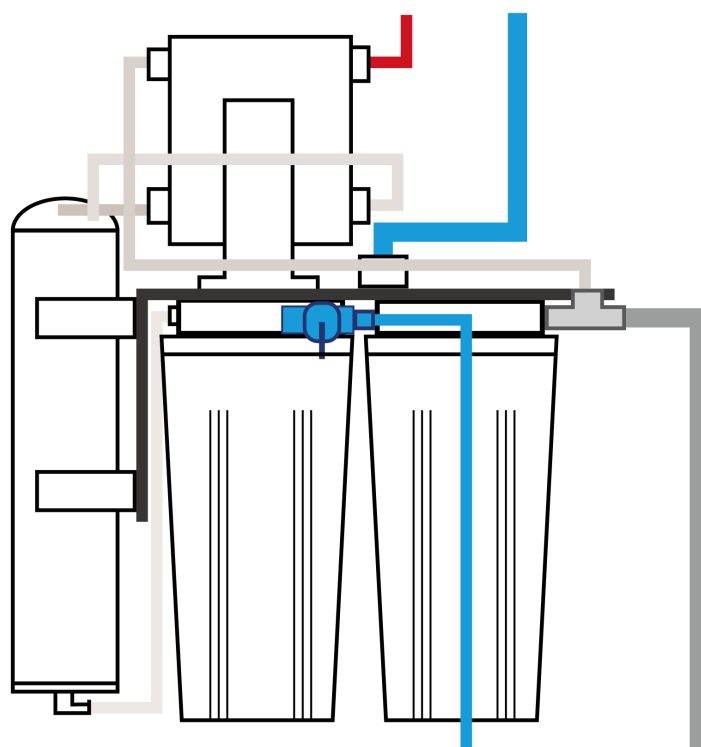

MAINTENANCE

Une fois par semaine :

- Vidangez entièrement le réservoir en ouvrant le robinet sur évier jusqu'à ce que l'eau coule par petits jets au rythme de la pompe. Vous pouvez consommer cette eau sans problème.

Tous les ans (ou si besoin avant) :

- vérifiez la différence de conductivité entre l'eau du réseau et l'eau purifiée avec un conductimètre (par exemple notre Stylo TDS). Si l'eau n'est pas purifiée à 80%, changez la membrane *N°2*.
- changez la cartouche du pré-filtre *N°1*.
- changez la cartouche du post-filtre *N°3*.

Attention : Les consommables peuvent différer suivant les systèmes. Pour connaître les filtres de votre système, veuillez vous référer à la page "Spécifications du modèle".

Pour changer les filtres, fermez la vanne de service, videz le réservoir en ouvrant la robinetterie (éventuellement, fermez la vanne du connecteur chromé d'arrivée d'eau puis débranchez les quatre tuyaux du système).

Ouvrez le récipient N°1 en le dévissant.

Retirez la cartouche et nettoyez le bol à l'eau légèrement javellisée et rincez-le soigneusement. Réinstallez la nouvelle cartouche, embout bleu vers le haut, côté tête du récipient.

Revissez le récipient.

Changez le post-filtre N°3 de la même manière en prenant soin de ne pas le toucher directement avec les doigts.

Ouvrez la vanne de service (et la vanne du connecteur chromé) pour remettre votre système en marche.

Travaillez toujours avec des mains parfaitement propres ou des gants jetables.



MAINTENANCE DU RÉSERVOIR

Le réservoir contient un diaphragme en caoutchouc qui sépare l'eau de l'air. Avec le temps et très lentement le réservoir se dégonfle comme une chambre à air.

Comptez au moins une fois le nombre de litres d'eau quand vous vidangez le réservoir neuf, juste après l'installation.

Comptez les litres d'eau vidangés environ tous les 6 mois.

Vous pouvez constater que cette quantité d'eau diminue très lentement avec les années ou, beaucoup plus rarement, brusquement.

Vous pourriez aussi constater que la quantité d'eau filtrée que vous pouvez tirer en une fois diminue (vous n'avez plus suffisamment d'eau), que la pression d'eau est de plus en plus faible en sortie de la robinetterie, ou encore qu'il reste de l'eau dans le réservoir en fin de vidange (il ne se laisse pas complètement vidanger).

Il faut alors regonfler le réservoir. Quand vous serez obligés de regonfler le réservoir trop souvent, une fois par mois ou trimestre par exemple, il faut le remplacer. C'est également le cas si vous n'arrivez pas du tout à le regonfler.

Comment regonfler un réservoir :

- 1) Fermez le robinet d'alimentation de l'osmoseur (manette bleue sur le préfiltre).
- 2) Ouvrez le robinet sur évier et attendez jusqu'à ce que l'eau s'arrête de couler.
- 3) Raccordez une pompe à vélo, à pied avec manomètre, sur la valve du réservoir en partie basse, après avoir dévissé le capuchon bleu.
- 4) Gonflez le réservoir, l'eau s'écoule au rythme de la pompe à vélo. Quand l'eau arrête de couler totalement, ajustez la pression à un demi bar (0,5 bar).
- 5) Débranchez la pompe, revissez le capuchon bleu, fermez le robinet sur l'évier et ouvrez le robinet d'alimentation de l'osmoseur.



ÉCHANGE DE LA POMPE PERMÉAT PP-100

Déconnectez la pompe en laissant les tuyaux branchés de l'autre côté dans les connecteurs.
Retirez la Pompe-Perméat de son clip.

Placez la nouvelle pompe en vous assurant que les sorties sont positionnées vers le haut et les entrées vers le bas. Reconnectez la nouvelle pompe PP-100 comme suit :

- 1) Sortie A du récipient de la membrane - Pompe Perméat (Entrée-Perméat)
- 2) Sortie B du récipient de la membrane - Pompe Perméat (Entrée-Concentré)
- 3) Pompe Perméat (Sortie-Perméat) - Connecteur en T
- 4) Pompe Perméat (Sortie-Concentré) - Tuyau rouge

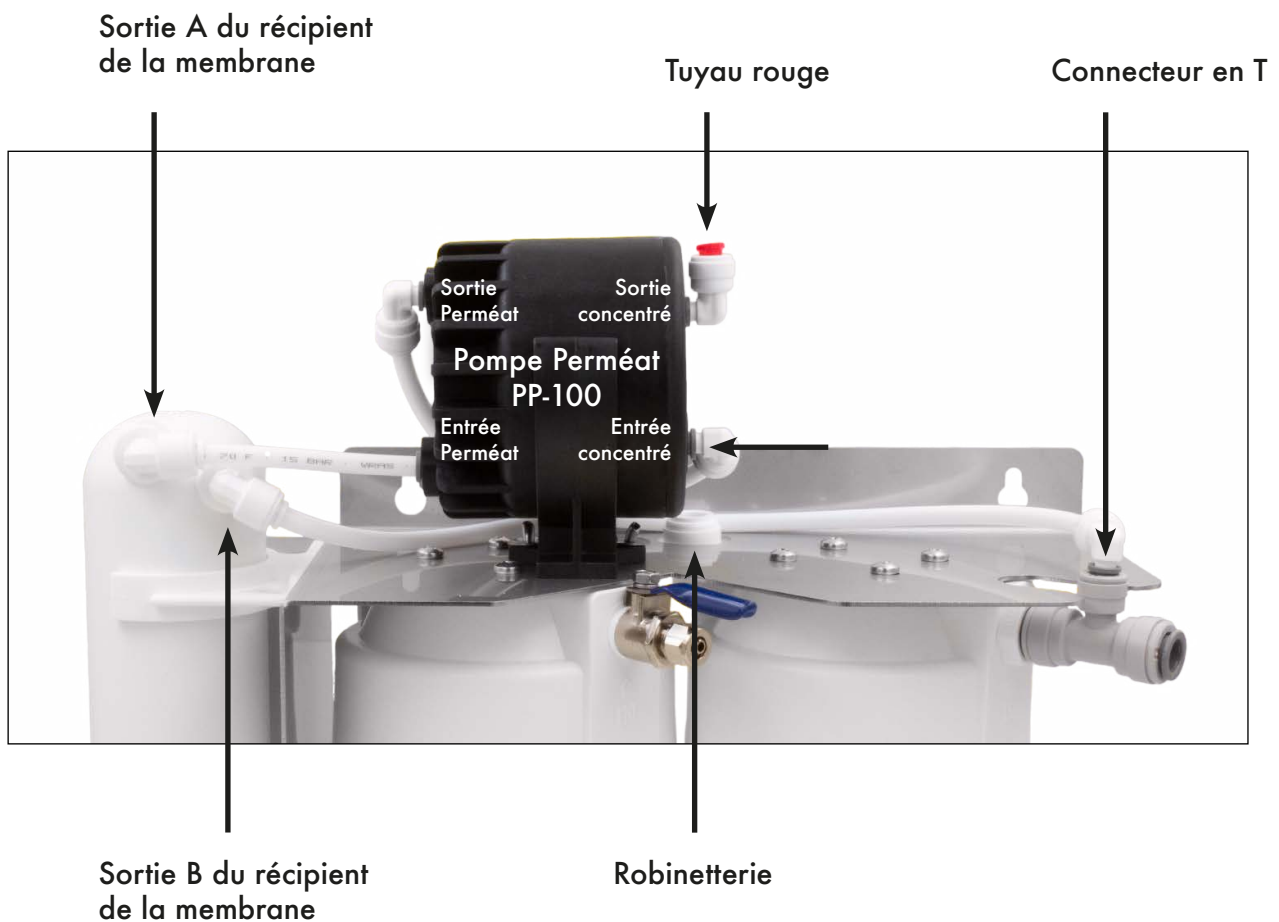

ÉCHANGE DU RESTRICTEUR CAPILLAIRE

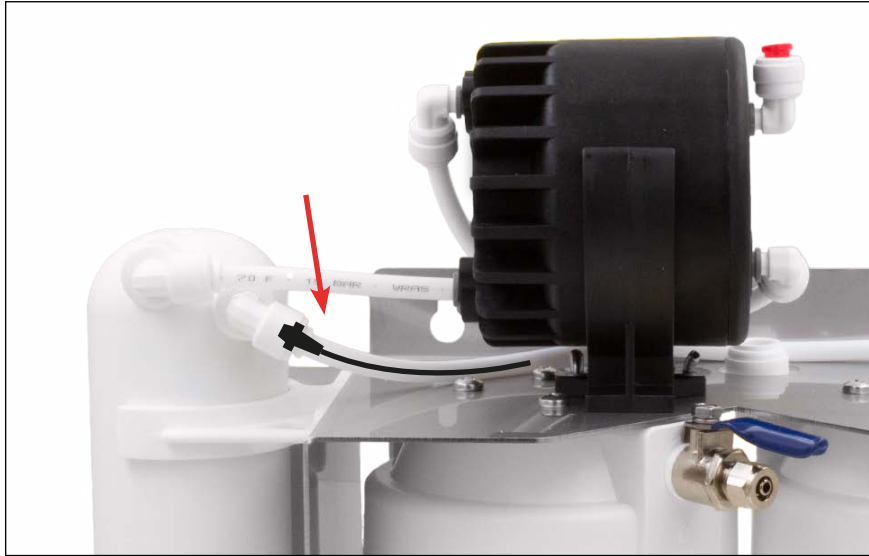

Retirez le capillaire qui se trouve dans le tuyau blanc entre le récipient de la membrane et l'Entrée-Concentré de la Pompe Perméat.
Mettez en place le nouveau capillaire.

ÉCHANGE DE LA MEMBRANE

L'échange de la membrane est une procédure délicate et nous vous conseillons vivement de nous commander la membrane déjà installée dans son récipient.

Déconnectez les tuyaux du coude qui se trouve sur la tête de la membrane (en bas du récipient) et des deux connecteurs blancs en haut du récipient (près de la pompe perméat).

Sortez le récipient de membrane de ces deux fixations.

Dévissez la tête du récipient de la membrane dans le sens inverse des aiguilles d'une montre.

Retirez la membrane avec une pince.

Lavez avec une eau légèrement javellisée et rincez soigneusement l'intérieur du récipient et de la tête.

Enfoncez délicatement la nouvelle membrane (le tube central de la membrane ne doit pas dépasser le bord du récipient).

Revissez la tête jusqu'en butée et refaites toutes les connexions après avoir procédé à l'échange du restricteur.



CARNET DE SERVICE ET D'ENTRETIEN

Date	Consommables échangés	Mesures
/ /	Jour, ou jour +15 de l'installation	TDS eau purifiée : Flux d'eau purifiée (L/h) : Flux du rejet (L/h) : Température (°C) :
/ /	N°1 N°2	TDS eau purifiée : Flux d'eau purifiée (L/h) : Flux du rejet (L/h) : Température (°C) :
/ /	N°1 N°2	TDS eau purifiée : Flux d'eau purifiée (L/h) : Flux du rejet (L/h) : Température (°C) :
/ /	N°1 N°2	TDS eau purifiée : Flux d'eau purifiée (L/h) : Flux du rejet (L/h) : Température (°C) :
/ /	N°1 N°2	TDS eau purifiée : Flux d'eau purifiée (L/h) : Flux du rejet (L/h) : Température (°C) :
/ /	N°1 N°2	TDS eau purifiée : Flux d'eau purifiée (L/h) : Flux du rejet (L/h) : Température (°C) :

SPÉCIFICATION DU MODÈLE

Systeme	Hydropure Excell II (direct ref. C50X)
Nuémro de série/...../...../.....
Robinet
Réservoir	RO.....
Consommables	<ul style="list-style-type: none">• Pré-filtre N° 1 : P2KS5• Membrane N° 2 : M50• Post-filtre N° 3 : VOC
Code EAN	6.....

GARANTIE

Nous garantissons les systèmes Hydropure® contre tout défaut matériel et de fabrication pendant une période de deux ans.

Conditions de garantie

Cette garantie ne joue pas si le produit :

- a été accidentellement endommagé ou mal utilisé
- a fait l'objet d'une réparation ou modification non effectuée par notre service après vente
- a été installé sans pré-traitement adéquat qui aurait été conseillé

Pour obtenir le service de garantie, vous devez impérativement appeler notre SAV pour obtenir un "Numéro de retour".

Renvoyez-nous ensuite le produit en transport payé.

Adjoindre au produit : nom, adresse, n° téléphone, une description du problème, une preuve de la date d'achat et une photocopie de cette page.